

KGHM ZANAM

SZCZĘKOWY ZESTAW KRUSZĄCY KMS 100/55E

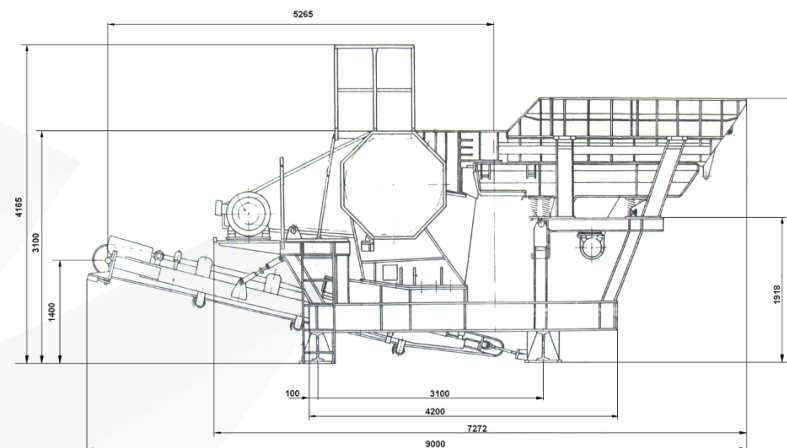

Dane techniczne

Napęd:	elektryczny wszystkich zespołów
Wydajność:	do 68 m ³ /h (gruz) do 40 m ³ /h (granit)
Maksymalny wymiar nadawy:	500 mm
Zakres regulacji szczeliny:	40 ÷ 105 mm
Masa:	22,5 Mg
Moc silnika elektrycznego przy n=1485 RPM:	75 kW

